

# ก่อนยก พร้อมเนียน

รูปทรงมาตรฐาน USA



## แนะนำผลิตภัณฑ์

ผลิตภัณฑ์ “เพิ่ม” ประสิทธิภาพให้การ “ยกท้าย” หรือ “โหลดเตี้ย”

รูปทรง ถูกออกแบบให้เป็นทรงสี่เหลี่ยม สลักและรูได้มาตรฐานของค่าร่วมศูนย์ที่เที่ยงตรง

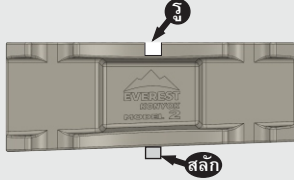

ความหมายค่าร่วมศูนย์ มีความเชื่อมโยงกับ มุมโท ศูนย์ล้อหลัง

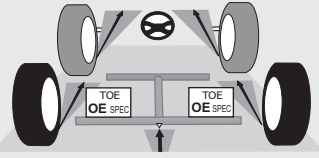

รูปทรงสี่เหลี่ยม เพื่อให้มุมเพลากลาง และเฟืองท้ายได้ศูนย์เต็ม ไม่เสียศูนย์

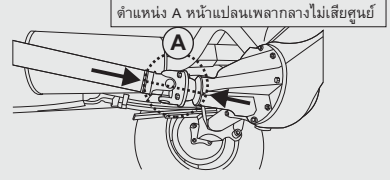

**3** รับประกัน 3 ปี

ผลิตด้วยอลูมิเนียมคุณภาพ  
รูปทรงสวยดูดี  
เคลือบสี(ผง)  
การติดตั้ง

เกรดดีแคสตีงมาตรฐานอุตสาหกรรม  
แข็งแรง น้ำหนักเบา  
POWDER COAT FINISH  
ง่าย

ติดตั้งได้กับ  
รถกระบะ  
รถตู้

- ชีบ 4
- ชีบ 2 ยกสูง
- ชีบ 2 ธรรมดา

TOYOTA NISSAN  
CHEVROLET MITSUBISHI  
MAZDA FORD  
ISUZU MG

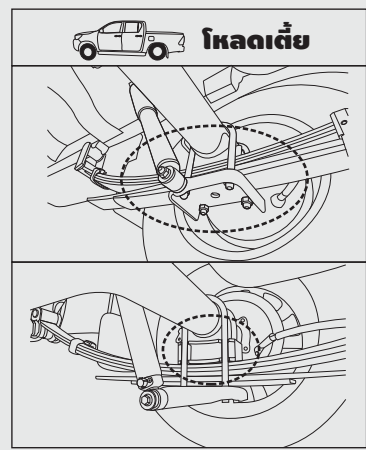
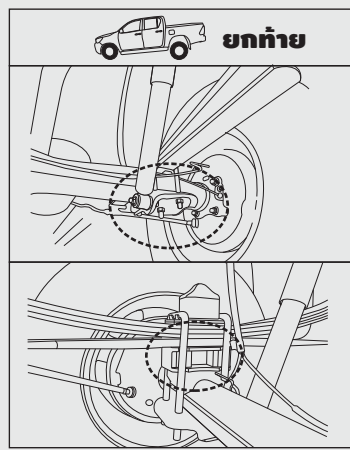

### MODEL 2

ฐานล้อคสาแทรกแทน

น้ำหนัก 1.7 ก.ก./คู่

**1,300 บาท/คู่**

### MODEL 3

ฐานล้อคสาแทรกแทน

น้ำหนัก 2.5 ก.ก./คู่

**1,400 บาท/คู่**

### MODEL 4

ฐานล้อคสาแทรกแทน

น้ำหนัก 3.1 ก.ก./คู่

**1,500 บาท/คู่**